

**DIMENSIONI DEL PRODOTTO**

**MODULO DI USCITA A DOPPIO  
RELÈ SCHERMATO LYNX**

**OR2-M**

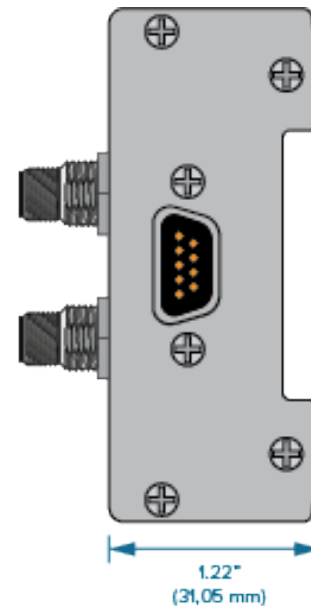
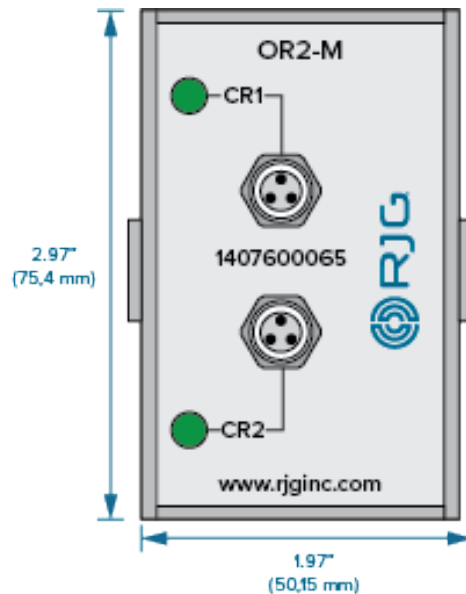

Il modulo relè a doppia uscita schermato Lynx™ OR2-M è un modulo montato su guida DIN collegato alla macchina di stampaggio per fornire segnali di uscita dal sistema eDART® o CoPilot® per lo smistamento dei pezzi, l'abilitazione dell'iniezione o il trasferimento (V→P). L'uso di un modulo ID7-M-SEQ (o DIN/LX-D) è necessario per collegare fisicamente l'OR2-M al sistema eDART o CoPilot. Il suo modulo guida DIN è schermato per garantire dati di alta qualità anche in ambienti di stampaggio robusti.

**SPECIFICHE TECNICHE**

**TEMPERATURA**

Temperatura operativa massima 140 °F 60 °C

**OR2-M**

Contatti a secco saldati	2
Portata Contatti	1A 30 V DC

**CAVO COMPATIBILE**

C-OR2-M-3M 9.8 ft. (3 m)



**LUNGHEZZA DEL CAVO**

## INSTALLAZIONE

Consultare il manuale del prodotto per tutte le dimensioni e le istruzioni di installazione, disponibili per il download online sul sito [www.rjginc.com](http://www.rjginc.com).

**1** OR2-M—Modulo di uscita a doppio relè schermato Lynx

**2** C-OR2-M-3M-Lynx Schermato Dual-Relay Output Module Cable (x2)

**3** Scheda di input della macchina o robot†

**4** ID7-M-SEQ o DIN / LX-M-Lynx Shielded Sequence Module o Lynx Communications Adapter

**5** CE-LX5-W— Cavo Lynx Premium

**6** Giunzione singola passante J-LX1-Lynx

**7** CE-LX5-W— Cavo Lynx Premium

**8** eDART o sistema CoPilot

† L'installazione del cablaggio dipende dall'uso desiderato e dall'apparecchiatura collegata.

