

## IDENTIFICATORE STAMPO LYNX™ ID/LX1-S



L'identificatore di mufte Lynx™ ID/LX1-S è un dispositivo di identificazione montabile sullo stampo che consente agli stampi non strumentati di utilizzare le funzioni di identificazione dello stampo e di avvio del lavoro quando sono collegati a un sistema RJG, Inc. eDART® o CoPilot®.

**NOTES** Questo modulo non misura la pressione dello stampo.

### SPECIFICHE TECNICHE

#### ALIMENTAZIONE

Fornitura richiesta (da eDART o CoPilot)	12 V DC
Consumo	45 mA

#### TEMPERATURA

MAX Temperatura d'esercizio	140 °F 60 °C
-----------------------------	--------------

### DIMENSIONI DEL PRODOTTO

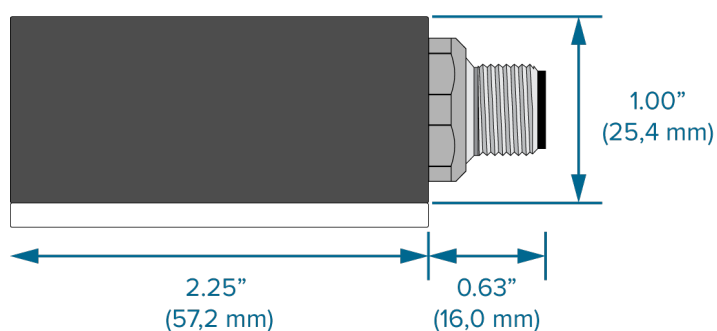
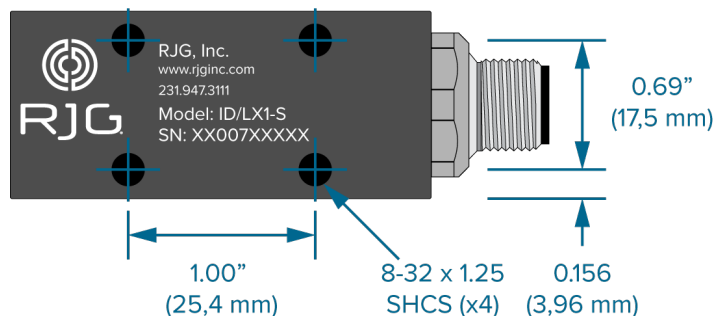

### CAVO COMPATIBILE

CE-LX5-W Cavi Lynx Premium	12, 40, 79, 158, 236, 472" (0,3, 1,0, 2,0, 4,0, 12,0 m)
----------------------------	--



### LUNGHEZZA ORDINE CAVO

RJG INC. | [www.rjginc.com](http://www.rjginc.com) | 231.947.3111

## INSTALLAZIONE

L'identificatore di stampo è progettato per essere montato sul semistampo mobile o fisso. Una volta montato, l'ID/LX1-S riceve alimentazione e comunicazioni tramite il connettore Lynx™ dal sistema eDART o CoPilot.

- 1 ID/LX1-S—Lynx Identificatore di stampo
- 2 CE-LX5-W— Cavi Lynx Premium
- 3 eDART o sistema CoPilot

**CAUTION** Non montare l'identificatore stampo sulla piastra di espulsione. La mancata osservanza comporterà danni alle apparecchiature.

