

CAVO CONNETTORE SENSORE PIEZOELETTRICO A CANALE SINGOLO

1645



Il cavo del sensore piezoelettrico 1645 è progettato per l'uso con i sensori piezoelettrici RJG e l'adattatore per sensore di pressione della cavità piezoelettrica per montaggio su stampo Lynx LP/LX1-M o adattatore per sensore di pressione piezoelettrico a montaggio superficiale Lynx PZ/LX1-S.

SPECIFICHE TECNICHE

Il cavo del sensore piezoelettrico 1645 è dotato di un cavo coassiale PTFE / FEP adatto al calore e alle sollecitazioni presenti negli ambienti di stampaggio a iniezione. Progettato specificamente per l'uso con RJG, Inc. LP/LX1-M O PZ/LX1-S, il cavo del sensore piezoelettrico 1645 fornisce una connessione rapida e diretta all'adattatore Lynx e ai sensori di pressione piezoelettrici nella cavità dello stampo RJG, Inc.

CAVO

Temperatura Massima 392 °F 200 °C

Raggio Massimo di Curvatura del Cavo 0.197" (5,0 mm)

CONNETTORE PER CAVO

Collegamento dell'Estremità del Sensore Spina Diritta a 1 Pin

LP/LX1-M Termina Connessione Fischer S 102 A014

* Il prodotto non contiene parti riparabili dall'utente.

DIMENSIONI DEL PRODOTTO

LUNGHEZZA DEI CAVI

La lunghezza del cavo dev'essere superiore alle effettive necessità per assicurare un'installazione corretta ed evitare tensione del cavo principale.

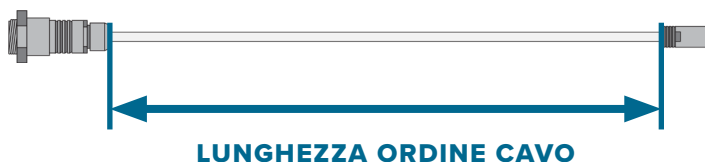

LUNGHEZZA CAVO

CODICE ARTICOLO

7.9"	0,2 m	1645-0.2
15.7"	0,4 m	1645-0.4
23.6"	0,6 m	1645-0.6
31.5"	0,8 m	1645-0.8
47.2"	1,2 m	1645-1.2
63.0"	1,6 m	1645-1.6
78.7"	2,0 m	1645-2.0

PANORAMICA DELL'INSTALLAZIONE DEI CAVI

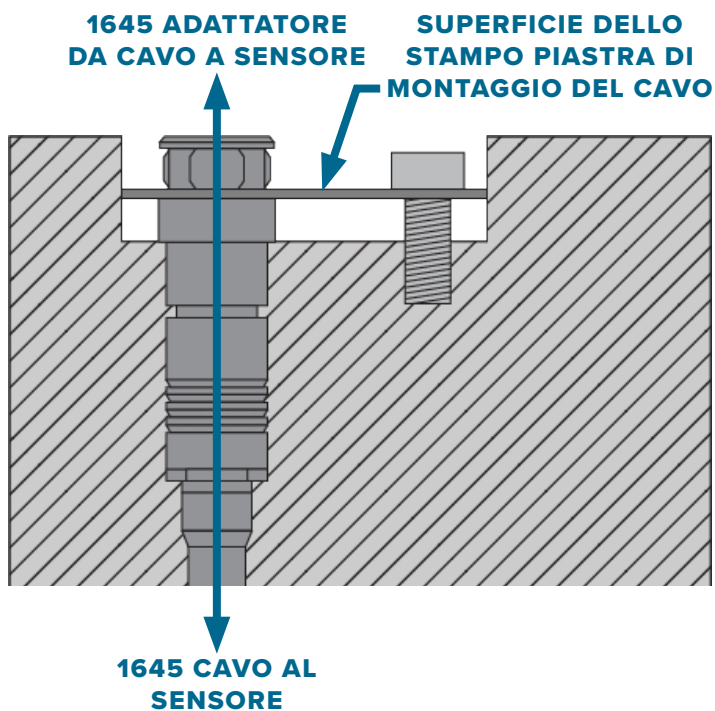

INSTALLAZIONE

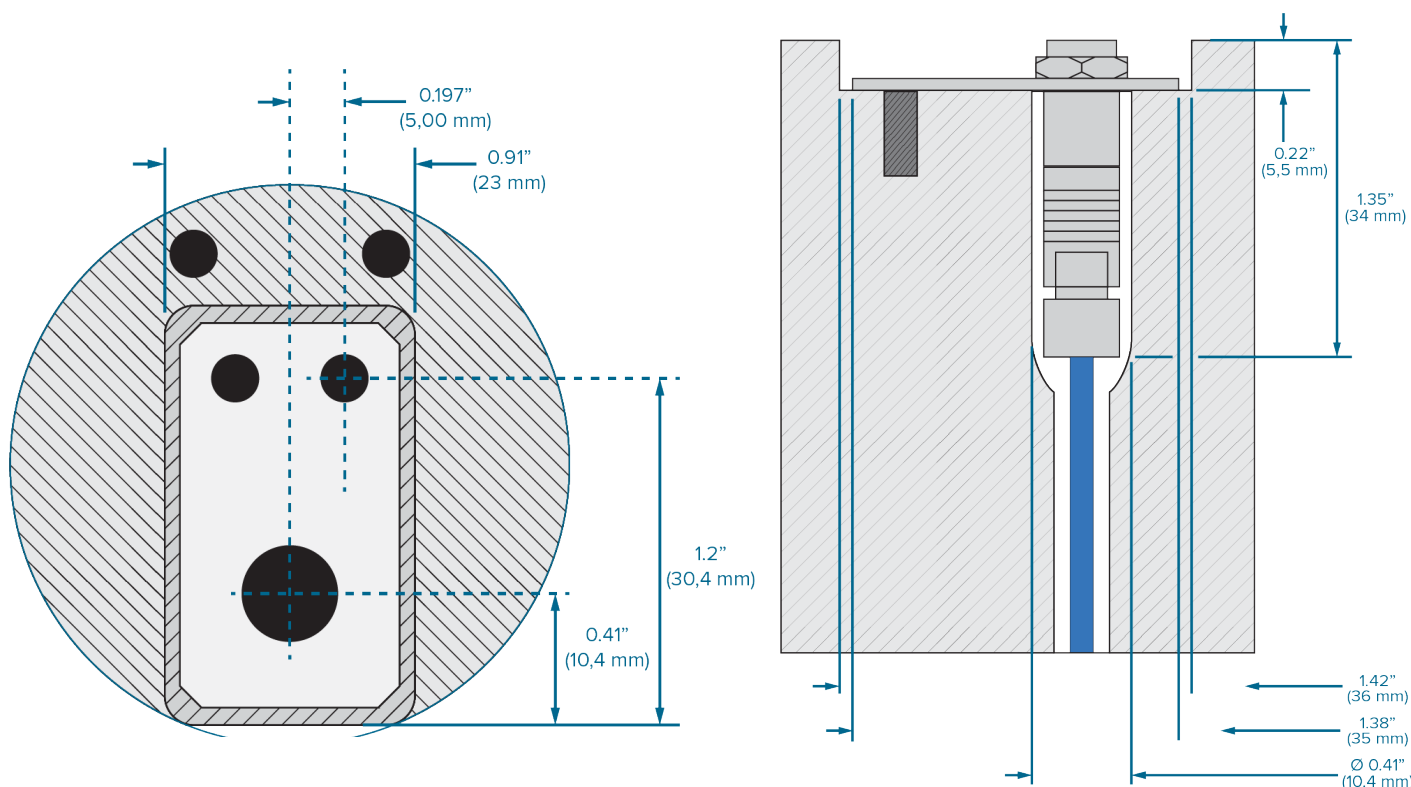

COMPATIBILE RJG, INC. PRODOTTI

SENSORE	TIPO	DIMENSIONE	GAMMA
9204	Piezoelettrico, Pulsante	12.6 mm	2.248 libbre (10 kN)
9211	Piezoelettrico, Pulsante	6 mm	562 lb (2,5 kN)
6159	Piezoelettrico, Montaggio a Incasso	6 mm	29,008 psi (2,000 Bar)
6157	Piezoelettrico, Montaggio a Incasso	4 mm	29,008 psi (2,000 Bar)



9204



9211



6159



6157

ADATTATORE DEL SENSORE TIPO

DIMENSIONI

LP/LX1-M	Adattatore Piezoelettrico per Montaggio su Stampo a Canale Singolo	-
PZ/LX1-S	Adattatore Piezoelettrico a Montaggio Superficiale a Canale Singolo	-

LP/LX1-M



PZ/LX1-S

